

HMHR-250/3P系列AC690V及以下/AC800V/AC1000V/AC1140V熔断器式隔离开关规格书说明书

一、产品照片



二、型号解释

HM HR □ - □ / □ □

开合信号装置代号，“0”代表无开合信号装置，“1”代表有开合信号装置

极数，3-3P，

约定发热电流： $I_e = I_{th}(A)$ ：0.5A、1A、2A、3A、4A、5A、6A、10A、16A、20A、25A、32A、40A、50A、63A、80A、90A、100A、125A、160A、180A、200A、224A、250A、

额定工作电压代号：“6”代表AC690V及以下；“8”代表AC800V；“10”代表AC1000V；“11”代表AC1140V

熔断器式隔离开关

企业代号：浙江弘曼电气科技有限公司出品

三、技术参数

熔断器式隔离型号	HMHR6	HMHR8	HMHR10	HMHR11
额定绝缘电压 U_i :	AC1250V	AC1250V	AC1250V	AC1250V
额定工作电压 U_e :	AC690V、AC500V、AC400V	AC800V	AC1000V	AC1140V
额定冲击耐受电压 U_{imp} :	12kV	12kV	12kV	12kV
额定工作电流 I_e ： 约定自由空气发热电流 I_{th} 可配用熔断体额定电流 I_n :	0.5A、1A、2A、3A、4A、5A、6A、10A、16A、20A、25A、32A、40A、50A、63A、80A、90A、100A、125A、160A、180A、200A、224A、250A	0.5A、1A、2A、3A、4A、5A、6A、10A、16A、20A、25A、32A、40A、50A、63A、80A、90A、100A、125A、160A、180A、200A	0.5A、1A、2A、3A、4A、5A、6A、10A、16A、20A、25A、32A、40A、50A、63A、80A、90A、100A、125A、160A、180A	0.5A、1A、2A、3A、4A、5A、6A、10A、16A、20A、25A、32A、40A、50A、63A、80A、90A、100A、125A、160A
峰值耐受电流 I_q :	50kA	50kA	50kA	50kA
短时耐受电流 I_{cw} :	15kA	15kA	15kA	15kA
使用类别	AC-22B	AC-22B	AC-22B	AC-22B
必配熔断体型号	HMRS12C1	HMRS12C1	HMRS12C1	HMRS12C1

四、尺寸图

4.1 开关的示意图表

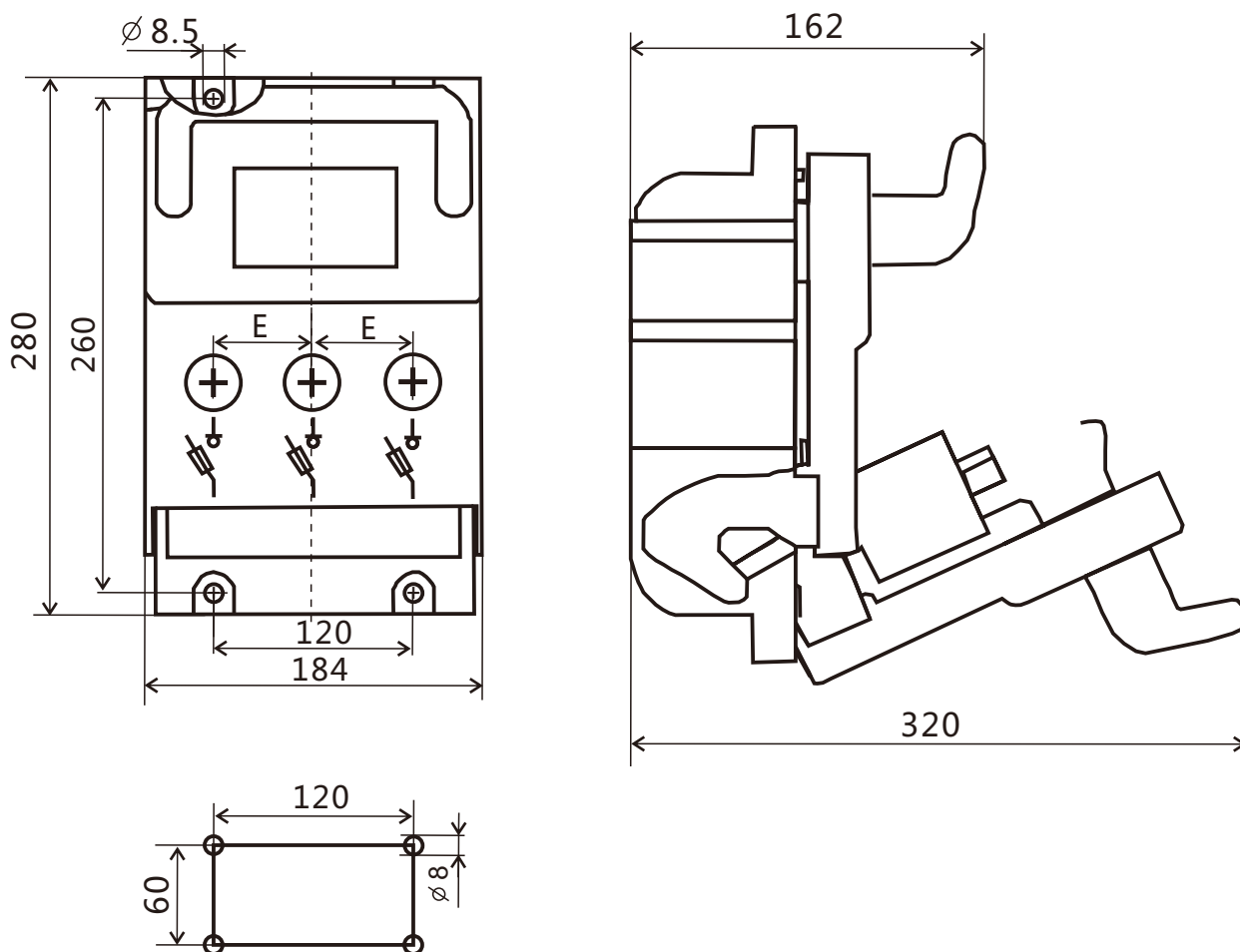

注：该四个孔距为取掉上盖，基座的安装尺寸

4.2 配套 HMRS12C1 熔断体尺寸图

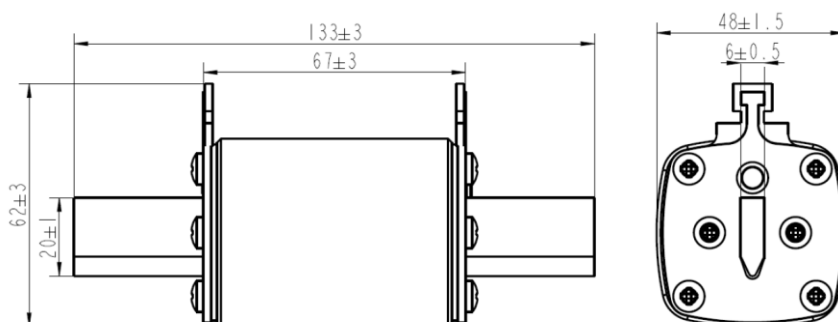

五、使用维护

1、使用条件

1.1、安装地点:海拔不超过2000米;

▲ 海拔：≤ 2000m。IEC规定了常规的大气动作条件。熔体在2000米以下性能不会改变,海拔2000米以上,熔断器与其他带电结构间,以及对地的绝缘间隙,需要由用户考虑海拔高度的影响;熔体的额定电流需要每上升100米,降额使用0.5%,熔体的工作电流高于2000米海拔时为:

$$I_{\text{工作电流}} = I_{\text{熔断体额定电流}} \times \left\{ 1 - \frac{(h_{\text{海拔}} - 2000)}{100} \times \frac{0.5}{100} \right\}$$

举例:熔断体额定流32A,在海拔3000m的工作电流为:

$$I_{\text{工作电流}} = 32 \times \left\{ 1 - \frac{(3000 - 2000)}{100} \times \frac{0.5}{100} \right\} = 30.4 \text{A}$$

1.2、周围空气温度不高于+40℃及不低于-5℃;

▲ 温度:安装地点的空气相对湿度在最高温度为+60℃时不超过 50%;在最低的温度下可允许有较高相对湿度,最湿月的月平均最低温度不超过-25℃,该月的月平均最大相对湿度不超过 90%。由于温度变化会发生在产品上的凝露情况 必须采取措施。

- ▲ 污染等级:3级。
- ▲ 安装类别:Ⅲ类
- ▲ 熔断器在无显著摇动和冲击振动的地方。
- ▲ 关于熔断器周围空气温度降熔的说明

正常使用条件:-5℃~40℃,允许使用条件:-40℃~60℃

周围空气温度变化的参数修正:在低于-5℃条件下工作,熔断器的低倍数过载的弧前时间略有延长,额定电流略有增大。但是除非-5℃以上不是工作范围,一般不考虑增加熔断器额定电流。

熔断器在40℃以上工作,额定电流需要额外的修正,修正系数为-Kt。

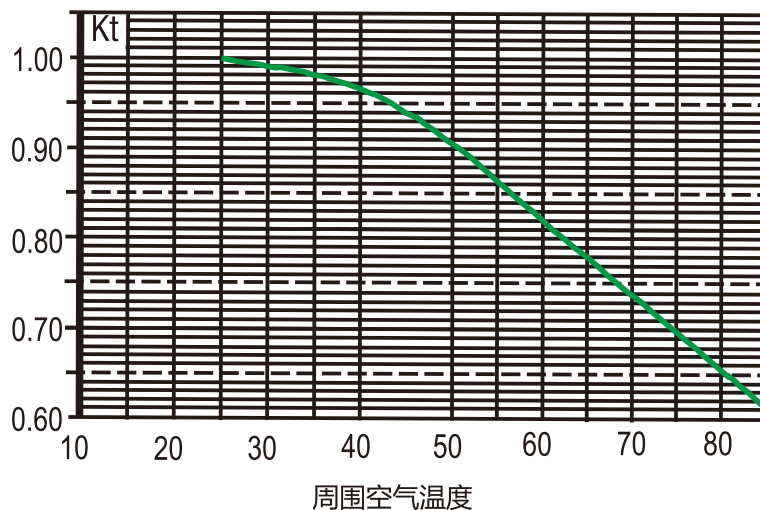

1.3 该产品在较高电压(大于690V)系统中主要其保护功能,不能带载操作,要合好开关后再送电,反之会出现熔芯熔断保护的现象.熔芯是损耗件,过载、短路、带载操作均可能导致熔芯熔断保护,建议项目采购时多采购熔芯以备急需之用。

2、安装维护

- 2.1、开关需垂直安装后才能投入正常运行，安装时需先将盖板扯下。
- 2.2、开关应配用本文件规定的熔断体。
- 2.3、更换熔断体时应断开负载电路，并将开关上盖打开或撤出，轻轻按动熔断体安装卡板下面的弹簧片更换的熔断体即可从盖上取下，新的熔断体直接沿卡槽口处推下即可。
- 2.4、灭弧室虽可简单地从上插座拔出或插入，但应尽量避免不必要的拆装，灭弧室的安装必须十分仔细小心，一定要插入底面。
- 2.5、开关的触头应经常检查，清理灰尘和油污等物，操作机构的摩擦处应定期加油，使其动作灵活，延长使用寿命。

六、合格证明

